

AMU-22-14 干支のうさぎ・七福神 毘沙門天



<2022A/W>

この作品はレシビ4枚です(4-1)



デザイン/齊藤郁子

☆でき上がり寸法 高さ約18cm
 ☆使用糸 ピッコロ(25g玉巻)

使用色	使用量	使用色	使用量
生成り(2)	0.7玉	山吹(25)	0.3玉
えんじ(30)	0.2玉	サーモンピンク(28)	0.1玉
白(1)	1g		

ハマナカ純毛中細(40g玉巻)

使用色	使用量	使用色	使用量
白(1)	2g	茶(4)	1g

☆副資材 山高ボタン8mm(H220-608-1)…2個
 ☆用意するもの ネオグリーンわたわた(H405-401)…19g、ペレット(H204-547)…30g
 25番刺しゅう糸(茶)…少々、竹串1本、刺しゅう針、クラフトハサミ(H420-001)
 手芸用クラフトボンド(H464-003)
 ☆使用針 ハマナカアミアミ片かぎ針3/0号・4/0号、毛糸とじ針3本セット(H250-724)

1 各パーツを編みます

糸は1本どりで、指定の配色・号数針で図のように各パーツを編みます。
 別テキスト「7体共通パーツ」を参照し、頭・手・耳・くちまわり・しっぽを編みます。
 指定のパーツにはわた・ペレットを入れます。

ゲージ

細編み(ピッコロ)
 24目22段が10cm角

段	目数	増減
26	18目	増減なし
25	18目	3目減
24	18目	3目減
23	21目	増減なし
22	21目	7目減
21	21目	7目減
20	28目	増減なし
19	28目	7目減
18	28目	7目減
17	35目	増減なし
16	35目	7目減
15	35目	7目減
14	42目	6目減
13	48目	8目減
12	56目	増減なし
11	56目	増減なし
10	56目	増減なし
9	56目	毎段7目増
8	49目	増減なし
7	42目	増減なし
6	42目	6目増
5	36目	8目増
4	28目	6目増
3	22目	8目増
2	14目	6目増
1	鎖3目から 細編み8目拾う	

胴体 (1枚)

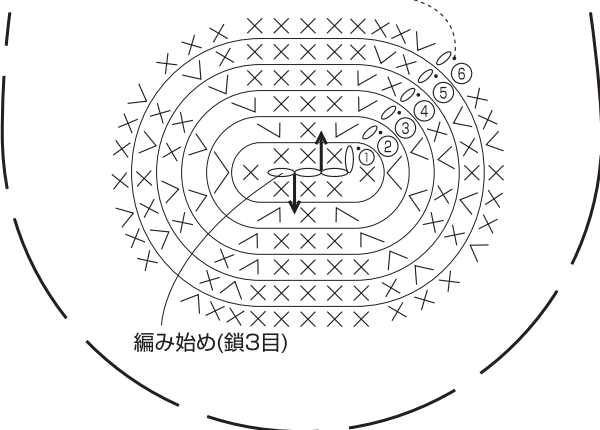
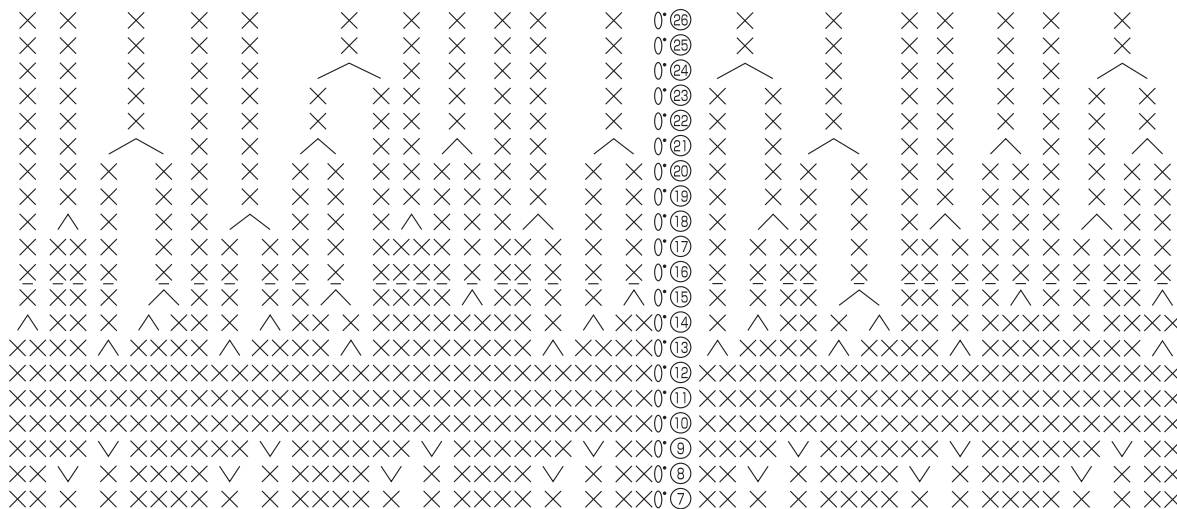
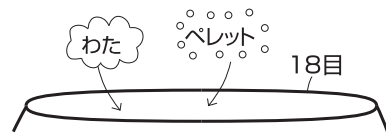

※ピッコロはかぎ針4/0号、
 純毛中細はかぎ針3/0号で
 編みます

- × = 細編み
- × = すじ編み
(前段の頭目向こう側半目を拾う)
- ∨ = 細編み2目編み入れる
- ∧ = 細編み2目1度
- = 引き抜き

胴体の配色

16～26段め	サーモンピンク
作り目～15段め	山吹

胴体のわたとペレットの入れ方

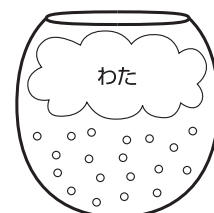

ペレットを30g入れてから
 わたを入れる

ハマナカ株式会社

足 生成り(2枚)

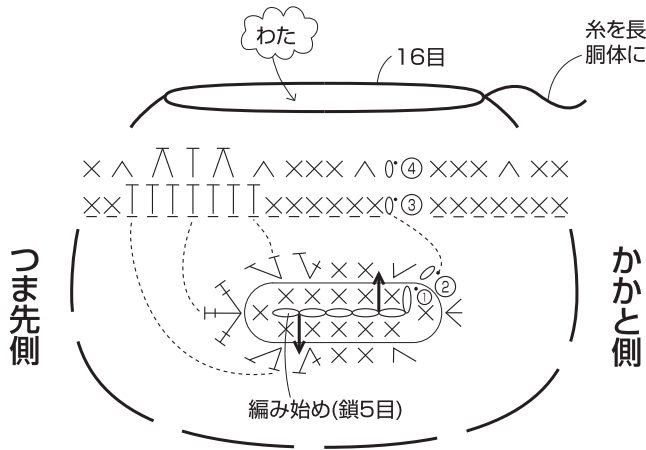

段	目数	増減
④	16目	6目減
③	22目	増減なし
②	22目	10目増
①	鎖5目から細編み12目拾う	

糸を長めに残しておき、胴体にとじつける

わた

※ピッコロはかぎ針4/0号、純毛中細はかぎ針3/0号で編みます

- × = 細編み
- × = すじ編み (前段の頭目向こう側半目を拾う)
- ∨ = 細編み2目編み入れる
- ∨ = すじ編み2目編み入れる (前段の頭目向こう側半目を拾う)
- ∨ = 細編み3目編み入れる
- ∧ = 細編み2目1度
- ∟ = 中長編み
- ∟ = 中長編みのすじ編み
- ∨ = 中長編み2目編み入れる
- ∧ = 中長編み2目1度
- ∨ = 細編みと中長編みを編み入れる
- ∨ = 長編み3目編み入れる
- △ = 糸をつける
- ▲ = 糸を切る
- , • = 引き抜き

鎧 えんじ(1枚)

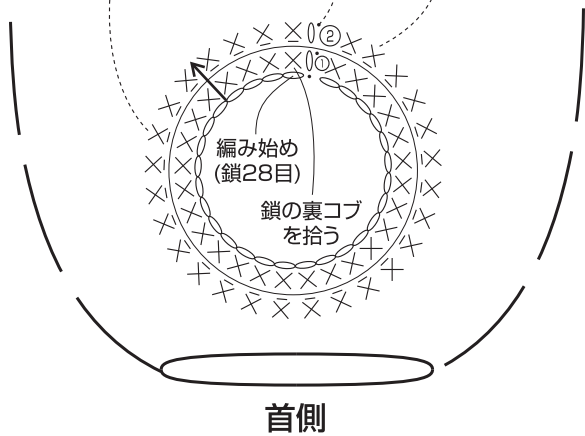
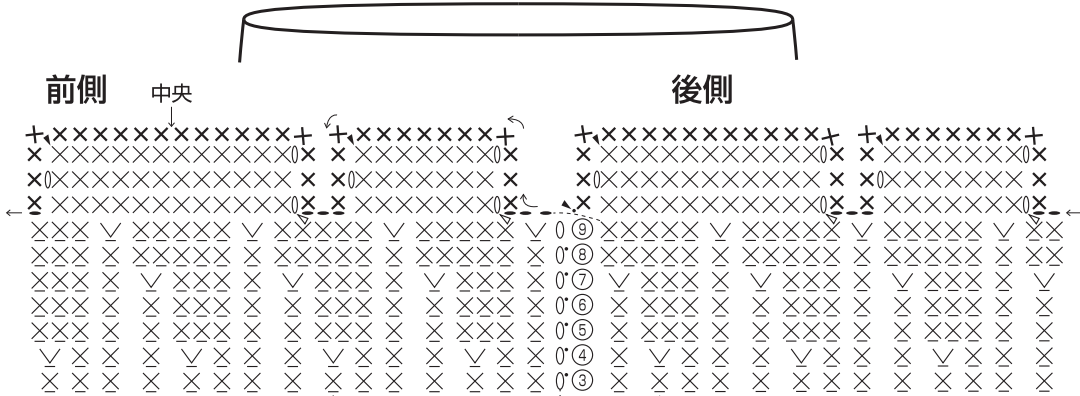

段	目数	増減
⑨	49目	7目増
⑧	42目	増減なし
⑦	42目	7目増
⑥	35目	増減なし
④	35目	7目増
③	28目	増減なし
①	作り目鎖28目をわにして細編み28目を編む	

袖 サーモンピンク(2枚)

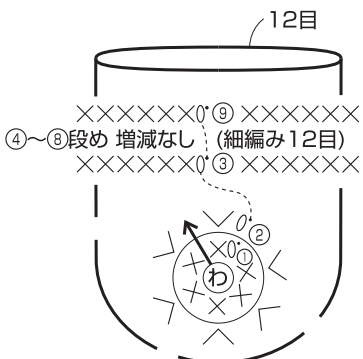

段	目数	増減
⑨ ⑧ ③	12目	増減なし
②	12目	6目増
①	わの中に細編み6目編み入れる	

槍 (1枚)

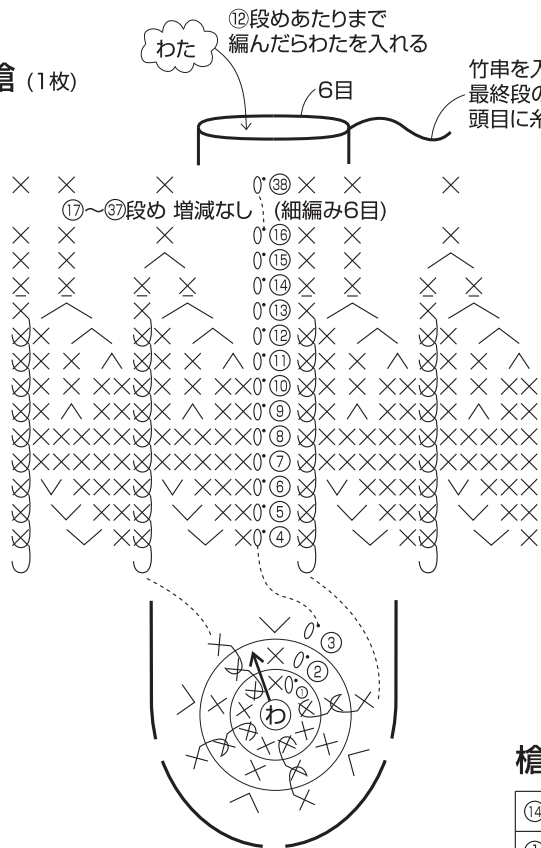

段	目数	増減
③⑧	6目	増減なし
⑬		
⑮	6目	2目減
⑭	8目	増減なし
⑬	8目	毎段4目減
⑫	12目	
⑪	16目	増減なし
⑩	20目	
⑨	20目	4目減
⑧	24目	増減なし
⑦	24目	
⑥	24目	毎段4目増
⑤	20目	
④	16目	
③	12目	増減なし
②	8目	
①	わの中に細編み8目編み入れる	

※ピッコロはかぎ針4/0号、純毛中細はかぎ針3/0号で編みます

- × = 細編み
- X = すじ編み (前段の頭目向こう側半目を拾う)
- v = 細編み2目編み入れる
- ^ = 細編み2目1度
- = 引き抜き

槍の配色

⑭～③⑧ 段め	茶(純毛中細)
①～⑬ 段め	白(純毛中細)

槍の仕上げ方

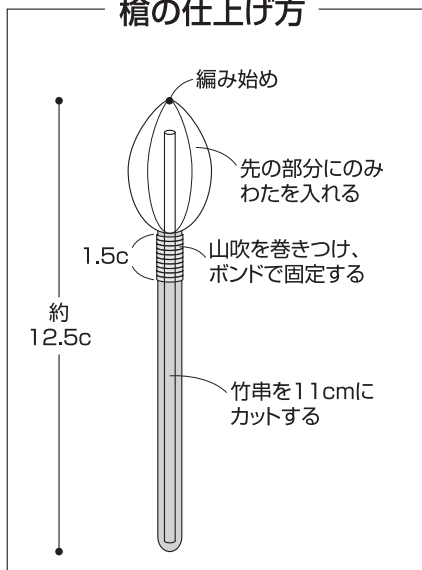

細編み表引き上げ目

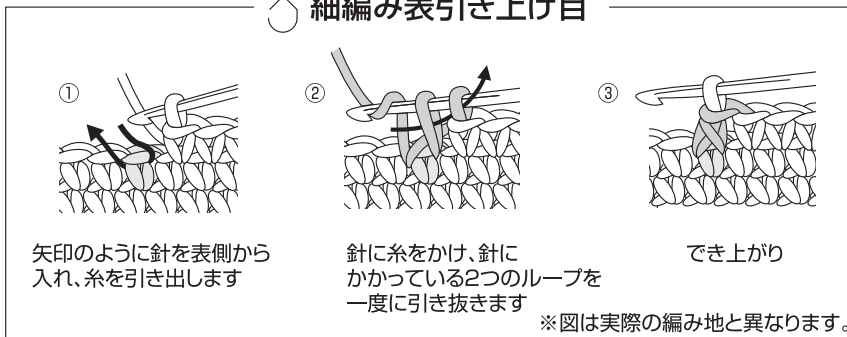

ひも (1本)

サーモンピンク(1本)と白(ピッコロ・2本)をそれぞれ45cmにカットし、三つ編みでひもを作る

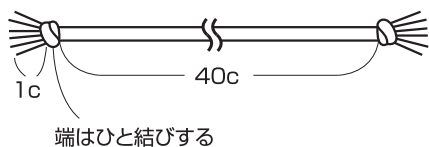

各パーツをとじつけて、顔の表情を作り、槍をとじつけます。

でき上がり図

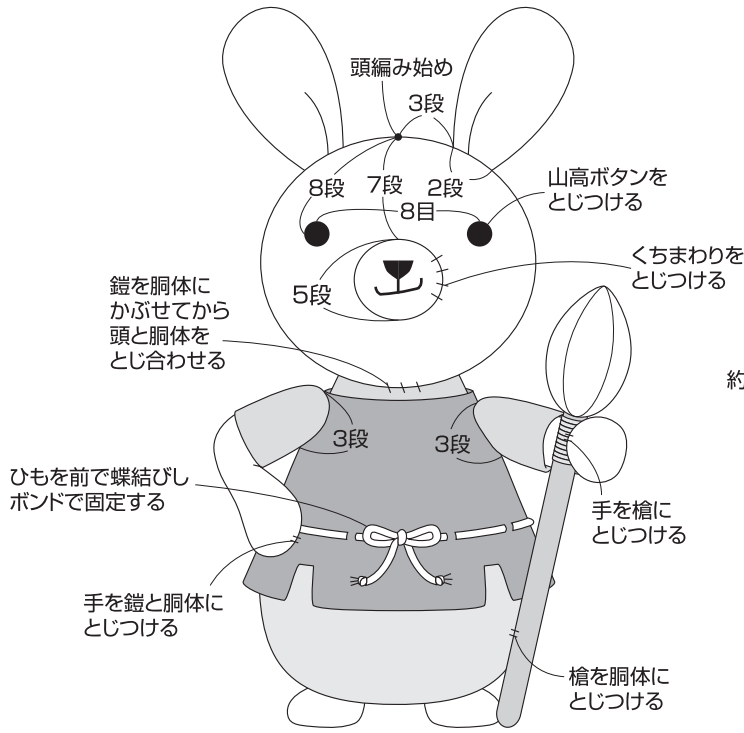

〈横から見た図〉

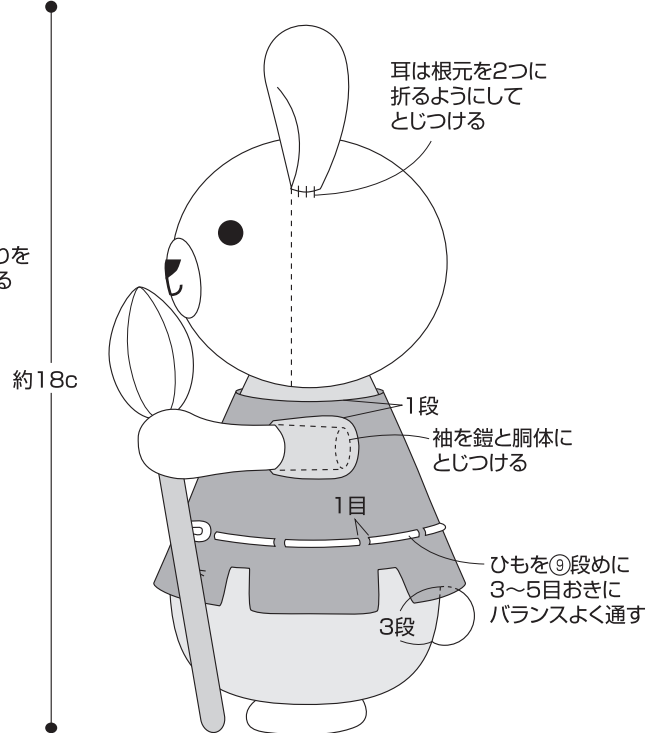

〈横から見た図〉

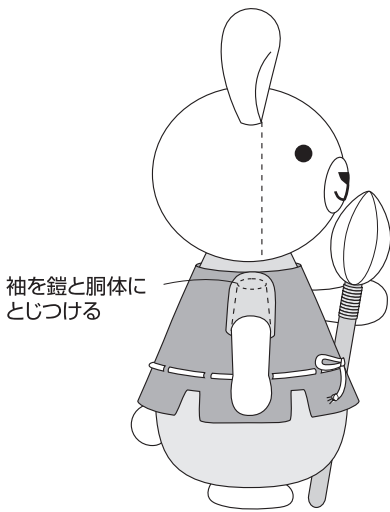

〈後ろから見た図〉

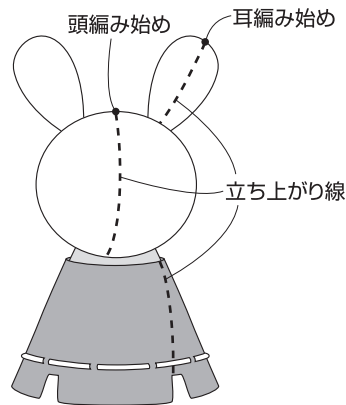

〈下から見た図〉

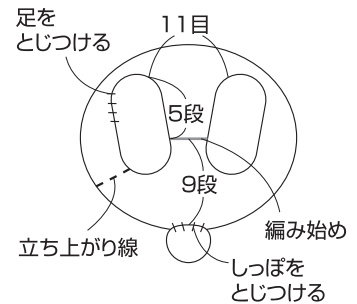

耳のとじつけ方

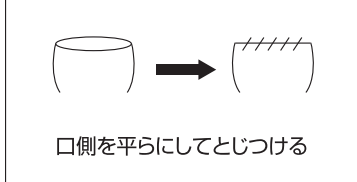

袖の作り方

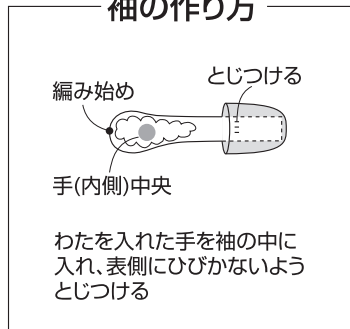

ストレートステッチ

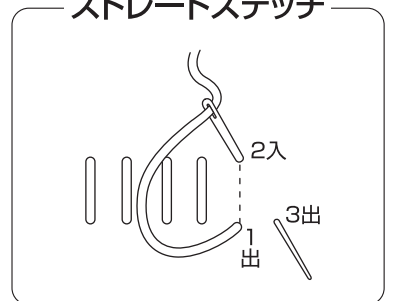

くちまわりの刺しゅう

※すべて25番刺しゅう糸
(茶・6/6本どり)でステッチする

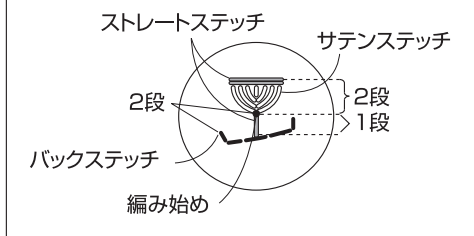

バックステッチ

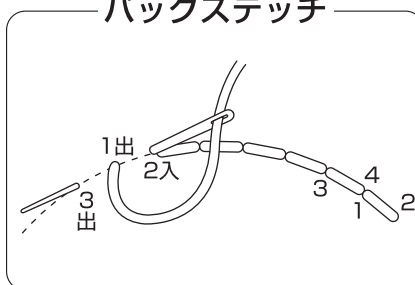

サテンステッチ

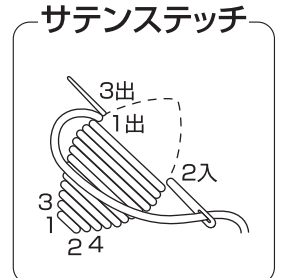

頭 生成り(1枚)

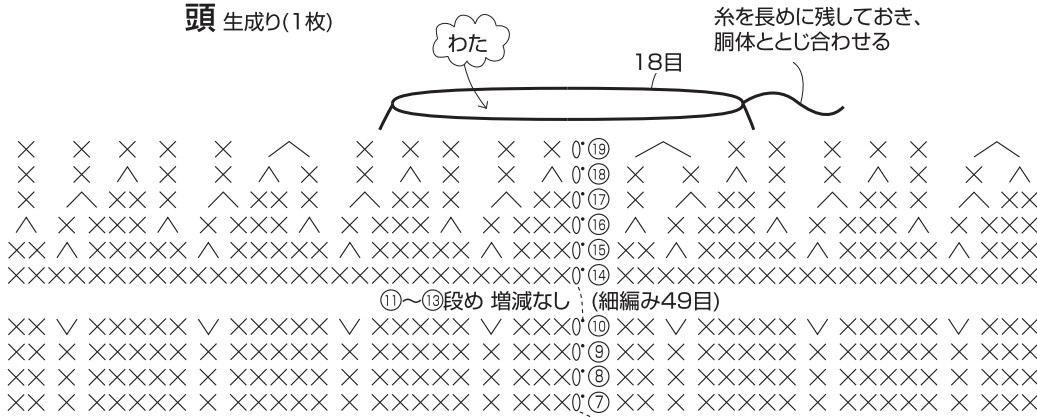

糸を長めに残しておき、胴体とじ合わせる

※全てかぎ針4/0号で編みます

- × = 細編み
- ∨ = 細編み2目編み入れる
- ∧ = 細編み2目1度
- = 引き抜き

段	目数	増減
⑱	18目	3目減
⑲	21目	毎段7目減
⑳	28目	
㉑	35目	
㉒	42目	増減なし
㉓	49目	
㉔	49目	
㉕	49目	7目増
㉖	42目	増減なし
㉗	42目	
㉘	42目	
㉙	35目	毎段7目増
㉚	28目	
㉛	21目	
㉜	14目	
①	わの中に細編み7目編み入れる	

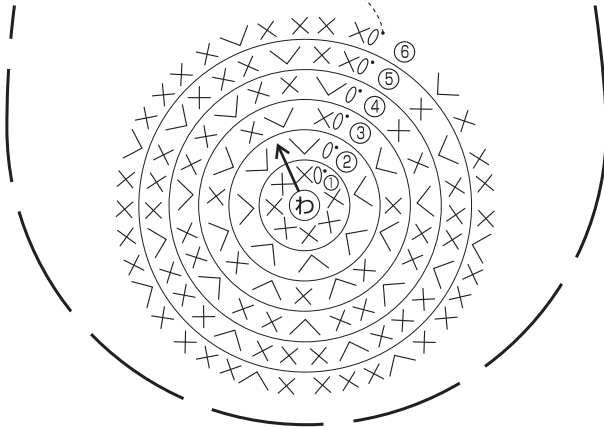

耳 生成り(2枚)



糸を長めに残しておき、頭にとじつける

段	目数	増減
⑨	12目	増減なし
⑧		
③	12目	2目増
②	10目	4目増
①	わの中に細編み6目編み入れる	

手 生成り(2枚)

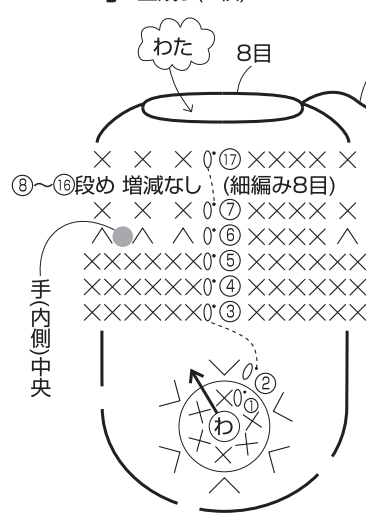

糸を長めに残しておき、袖にとじつける

段	目数	増減
⑰	8目	増減なし
⑱		
⑥	8目	4目減
⑤	12目	増減なし
④		
③		
②	12目	6目増
①	わの中に細編み6目編み入れる	

しっぽ 生成り(1枚)

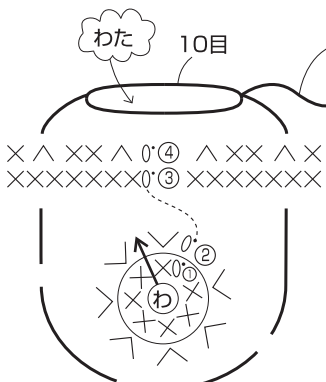

糸を長めに残しておき、胴体にとじつける

段	目数	増減
④	10目	4目減
③	14目	増減なし
②	14目	7目増
①	わの中に細編み7目編み入れる	

くちまわり 白(1枚)

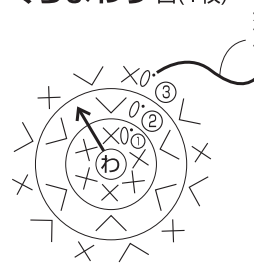

糸を長めに残しておき、頭にとじつける

段	目数	増減
③	18目	毎段6目増
②	12目	
①	わの中に細編み6目編み入れる	