

編みつける口金(18cm)で作る AMU-707 ダイヤシルエットの玉編みバッグ



デザイン/ハマナカ企画

☆でき上がり寸法 幅約26cm、深さ約21cm

☆使用糸 ルナモール(50g玉巻)

<2020A/W>

この作品はレシピ2枚です(2-1)

A	B	使用量
生成り(No.11)	ベージュ(No.14)	1.9玉

☆副資材 編みつける口金18cm(H207-019-4)アンティーク……………1組

バッグ用チェーン(H210-590-013)……………1本

☆使用針 ハマナカアミアミ片かぎ針7/0号

毛糸とじ針(H250-706)6本1組

〈編み方〉

糸は1本どりで図のように編みます。
共糸鎖の作り目で編み始め、模様編みで編みます。
⑭段めは口金も一緒に拾いながら編みます。

ゲージ

7.5模様6.5段が
10cm角

編みつける口金
プロセス基礎



〈口金の拾い位置〉

口金をひろげて
上から見た図

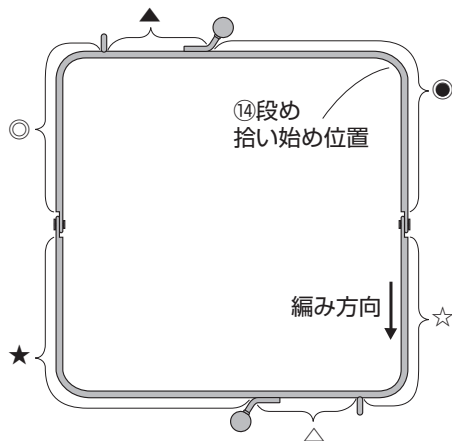

〈口金の拾い方〉

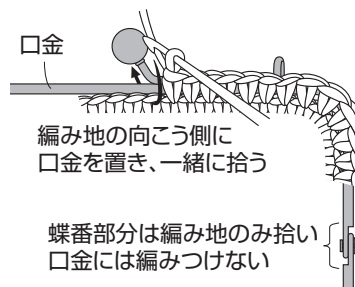

でき上がり図

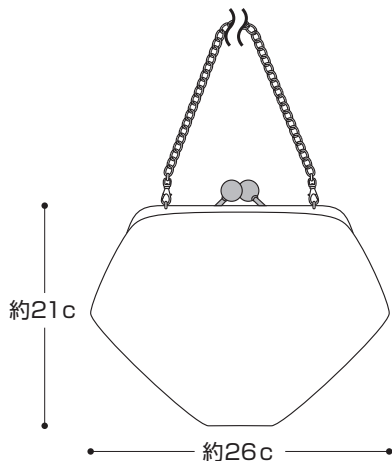

チェーンつなぎ

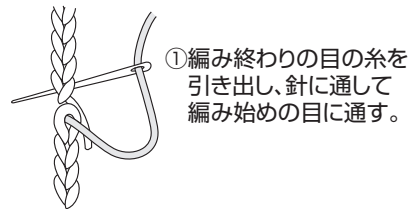

本体 (1枚)

※鎖は束に拾う

× = 細編み

☉ = 長編み3目の玉編み

模様編み
2段1模様

編み終わり
(チェーンつなぎ(2-1)参照)

編み地と口金の●を
一緒に20目拾う

編み地と口金の▲を
一緒に9目拾う

編み地と口金の●を
一緒に11目拾う

編み地と口金の○を
一緒に16目拾う

続けて編む

編み地のみの目拾う

編み地のみの目拾う

編み始め (鎖5目)

編み地と口金の☆を
一緒に16目拾う

編み地と口金の★を
一緒に31目拾う

編み地と口金の△を
一緒に9目拾う