



AMX-54 ポケット付きトートバッグ

デザイナー / 笹井ケイ

2019 S/S
(1-2)

●使用織り機…オリヴィエ〈織美絵〉

●使用糸

使用糸 (リッチモア手あみ糸)	色番	色	オリヴィエ〈織美絵〉 使用量
ジョコンダ	No.7	①(金茶系)	2.3玉
	No.4	②(青系)	2玉

●使用ヘッドル…40羽 (40本/10cm)

●付属品…片面接着芯36×114cm、裏布36×106cm、持ち手 (58cm) 1組

●ヨコ糸密度…48段/10cm

●織り上がり寸法…長さ114cm、幅36cm

●作り方

1 タテ糸を配色どおり張る。

本体

タテ糸の本数…①78本、②78本 (合計156本)

ヘッドル通し幅…39cm

タテ糸の長さ…185cm

〈タテ糸配色〉

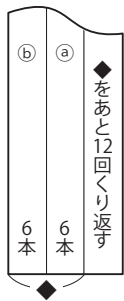

表記の寸法は織り上がり寸法です。

織っている最中は、糸が引っ張られた状態です。
織り機からはずすと約10%織り地が縮みます。

織るときは縮み分を考慮し、
打ち込みの力加減と織る長さを調整しましょう。
※縮み分は糸の種類や模様によって変わります。

2 ヨコ糸を指定どおり織る。

色を変えるときは糸を切らずに織り地の外側で交差させながら上へ渡す。

〈ヨコ糸配色〉

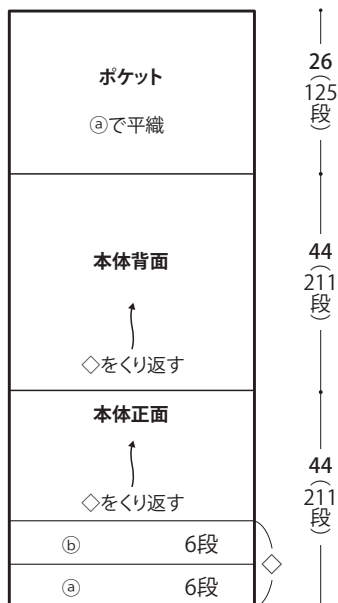

3 本体の織地に接着芯を貼り、ポケット、本体正面、本体背面に裁断する。ポケットは指定の通りに裁断し、入口に折り目をつけておく。織端とカットしたところにジグザグミシンをかける。

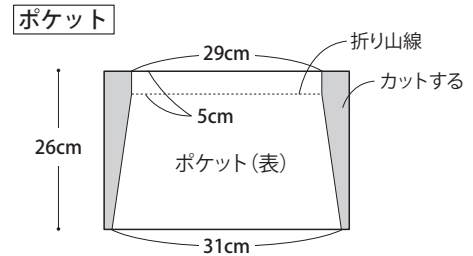

4 裏布をカットします。

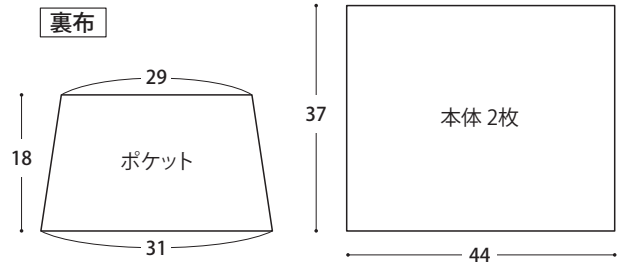

5 仕立てる。

① 裏布と織地を縫い合わせる。

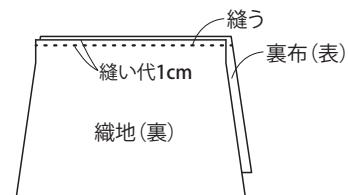

② 表側から押さえミシンをかける。

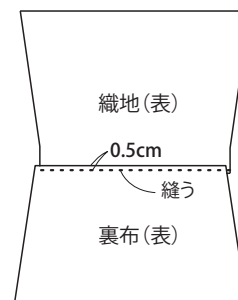

③ 内側に1cm折り込み、アイロンで折り目をつける。

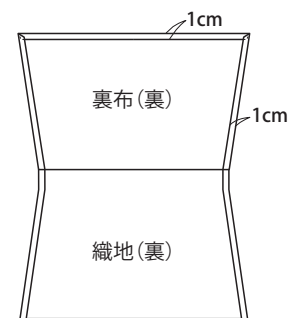

④まわりを1cm折り込んだ状態で外表に合わせ、入口、脇、底部分を一周縫う。

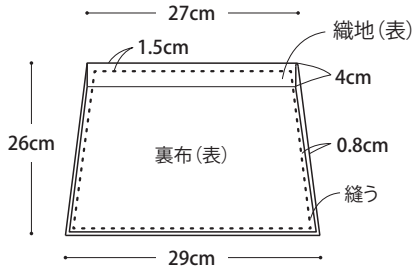

⑤本体正面にポケットをブランケットステッチで縫いつける。

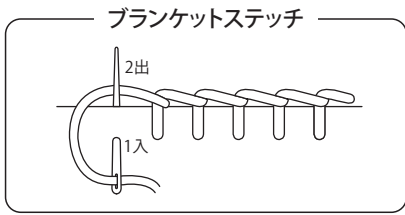
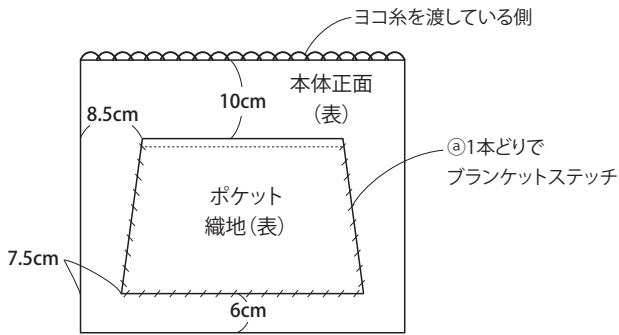

本体 ※裏布も同様に仕立てる。

① 中表に重ね、脇と底を縫う。

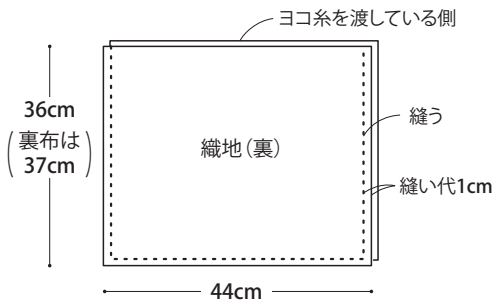

② 底にマチをつくる。角はカットする。



③ ひもをつくる。

①②各40cmを4本×2組分(合計16本)用意し、30cmのひもを2つ作る。

① ④4本、②4本を束ねて端を結び、4本ずつ同じ方向にきつくより合わせる。

② ①と逆方向に2本をより合わせる。

③ 先端を結ぶ

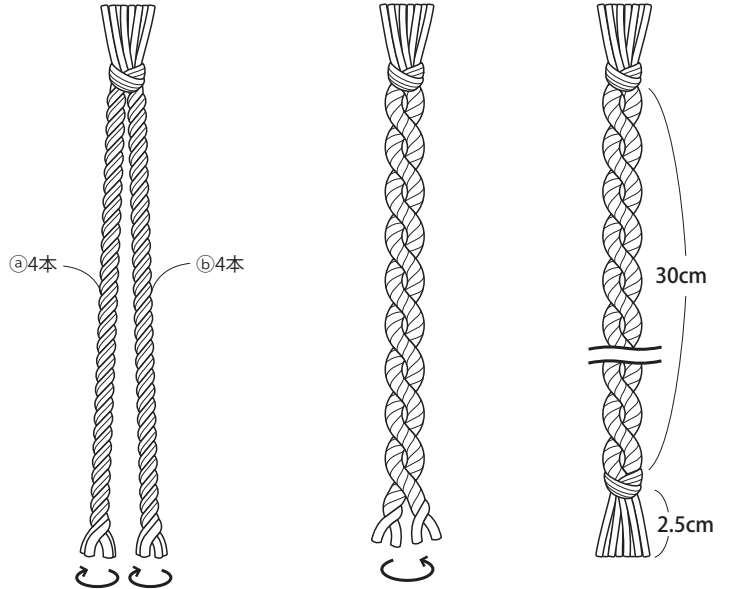

④ 両脇部分にひもを挟み込み、織地と裏布を縫い合わせる。

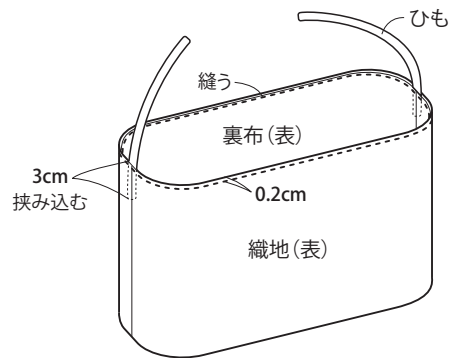

⑤ 持ち手を縫い付ける。

