

# CRMM-973

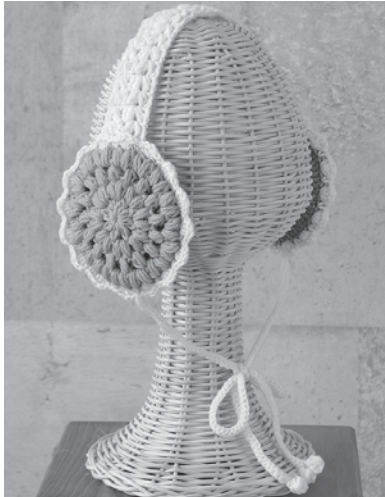

## ●使用糸と使用針

使用糸(リッチモア手あみ糸)	④配色:色番	④配色:色	③配色:色番	③配色:色	使用量
パーセント	No.108	(セリアンブルー)	No.101	(レモンイエロー)	0.6玉
	No.1	(オフホワイト)	No.124	(サンドベージュ)	0.4玉
使用針(ハマナカアミアミ手あみ針)					
片かぎ針5/0号					

●ゲージ…図参照

●出来上がり寸法…図参照

●編み方…糸は1本どりで編みます。モチーフは、共糸鎖の作り目を輪にして編み始め、外側モチーフ、内側モチーフをそれぞれ編み、外表に合わせて縁編みを編みます。ひも編み出し位置に糸をつけ、ひもを編みます。本体は、共糸鎖の作り目より編み始め、模様編みで編みます。内側モチーフに本体をかがりつける。

### 本体 (A:No.1、B:No.124)

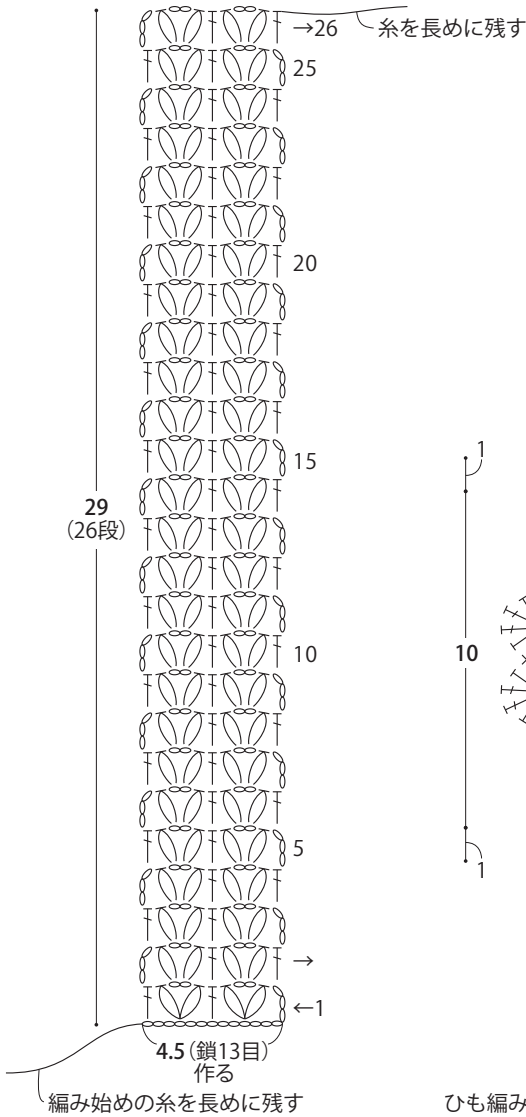

### 内側モチーフ 2枚 (A:No.108、B:No.101)

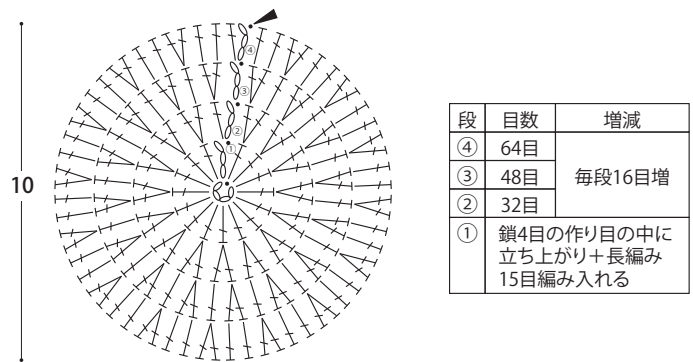

### 外側モチーフ 2枚 作り目~④段 (A:No.108、B:No.101) 縁編み(A:No.1、B:No.124)

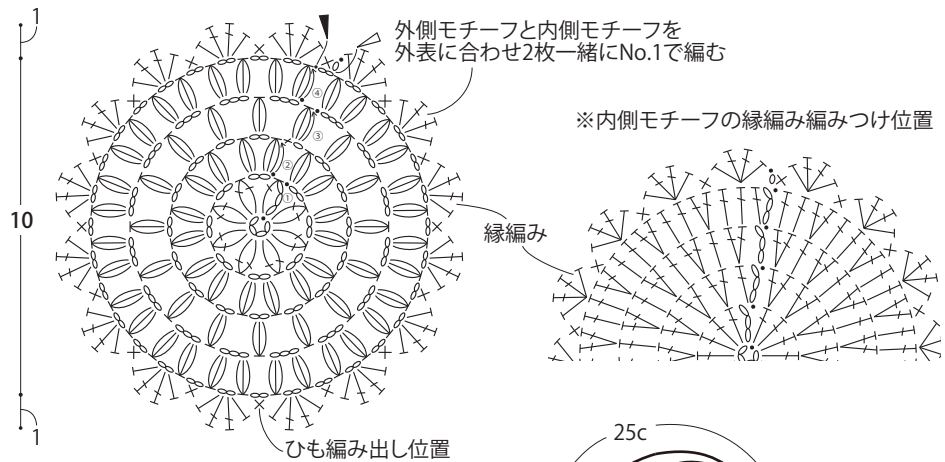

△ = 糸をつける ▲ = 糸を切る  
※引き抜くと 35c になる

### ひも 2本 (A:No.1、B:No.124)

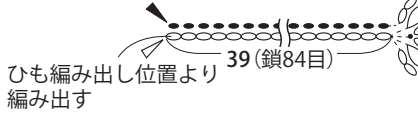

### 本体のつけ位置

