

H167-205-207 フラップ付きのミニショルダー



デザイン/ハマナカ企画

☆でき上がり寸法 □幅約15cm、深さ約15.5cm、マチ約3cm
 ☆使用糸 □ローレ(30m巻)

使用色	使用量
アクアブルー(No.106)	0.7巻

エコアンダリヤ(40g玉巻)

使用色	使用量
ブライトホワイト(No.187)	0.3玉

<2020S/S>

この作品はレシビ6枚です(6-1)

☆副資材

- ・バイアスネット(H200-448-1)白……………1/2枚
- ・留め具 楕円ひねり(H206-050-1)金……………1組

☆用意するもの

- クラフトハサミ(H420-001)、ボンド(H204-513)、メジャー、ドライバー、ペンチ
- ハマナカミアミ片かぎ針5/0号・8/0号、毛糸とじ針(H250-706)6本1組

1 ネットをカットします

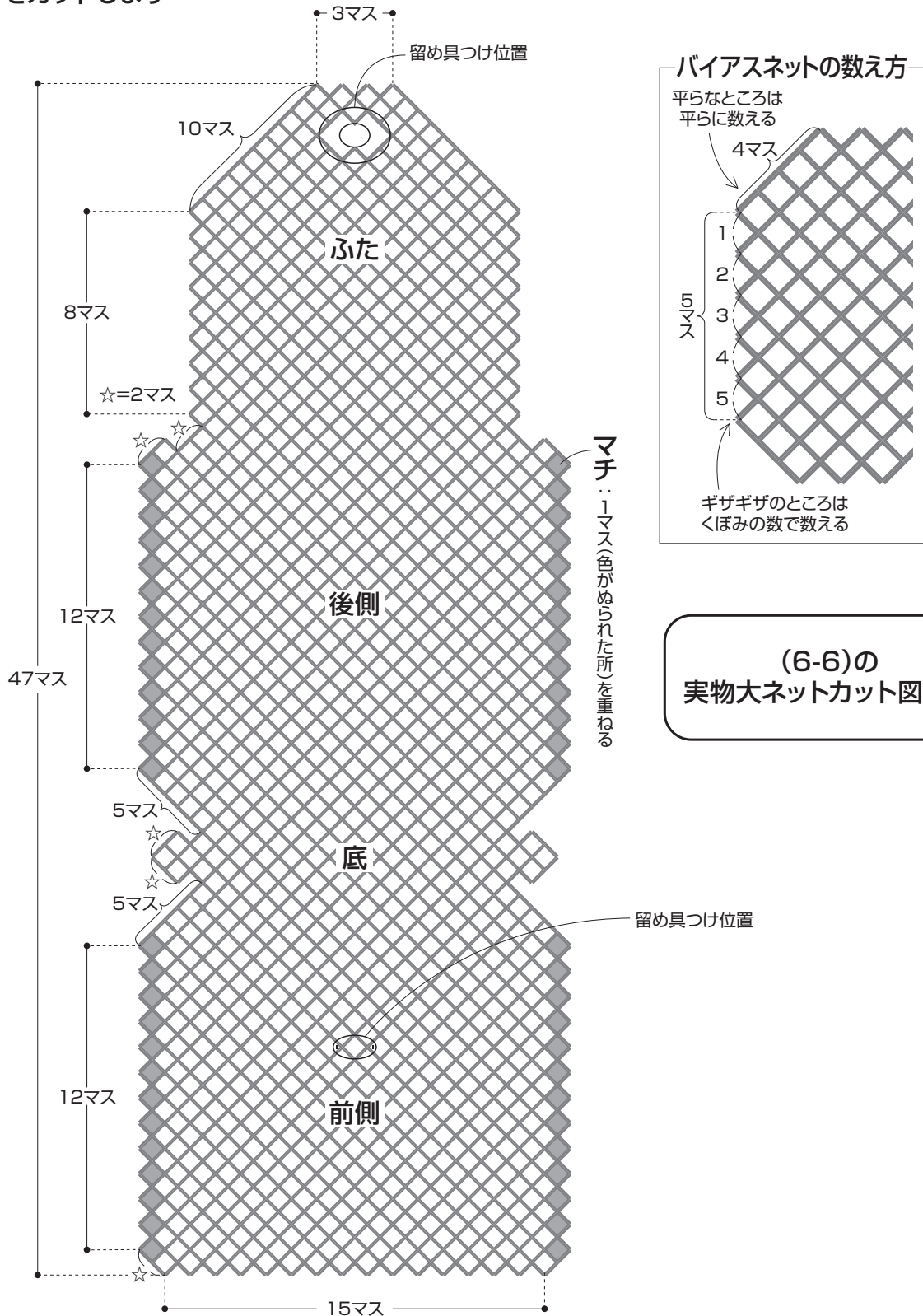

(6-6)の
実物大ネットカット図参照

2 テープをカットし、ネットに通します

テープを指定の長さ・本数にカットします。
 テープ手芸の基礎(6-5)を参照しながら、
 底ヨコ→タテ①～⑤→タテ中央→ふたヨコの順に
 ロマーレを1本ずつ交互に通します。

テープカット数

底ヨコ	ロマーレ	70cm×3本
タテ①～⑤	ロマーレ	130cm×5本
タテ中央	ロマーレ	70cm×3本
ふたヨコ	ロマーレ	30cm×9本
側面ヨコ	ロマーレ	50cm×15本

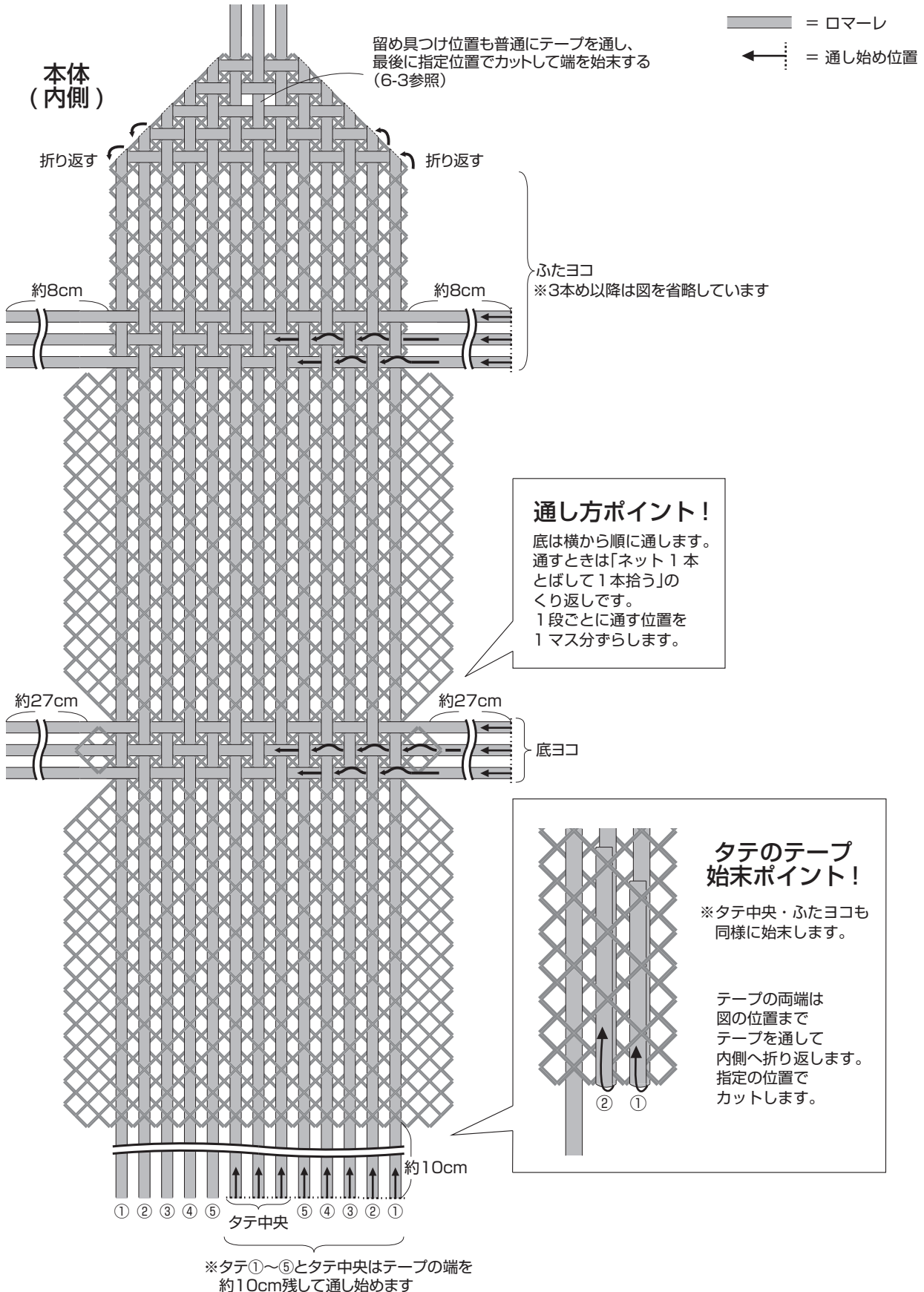

留め具つけ位置のテープ処理

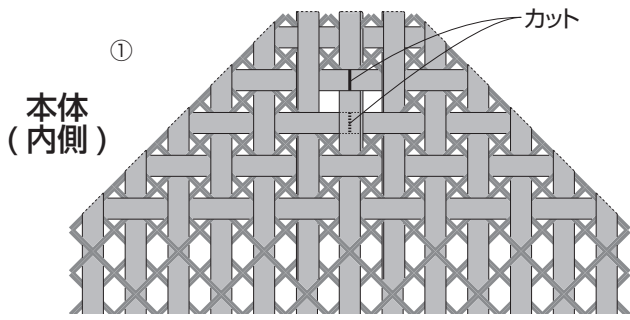

横に通っているテープを印の位置でカットする。

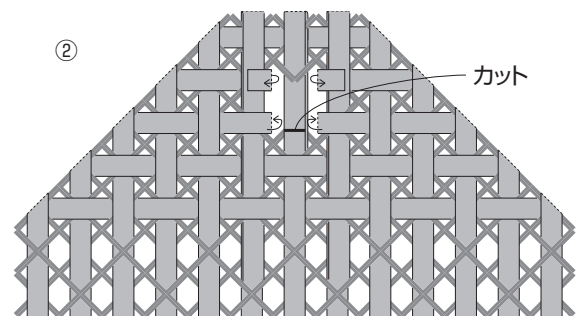

それぞれ外側に折り返して、縦に通っているテープをはさむようにボンドで止める。
中央の縦に通っているテープを印の位置でカットする。

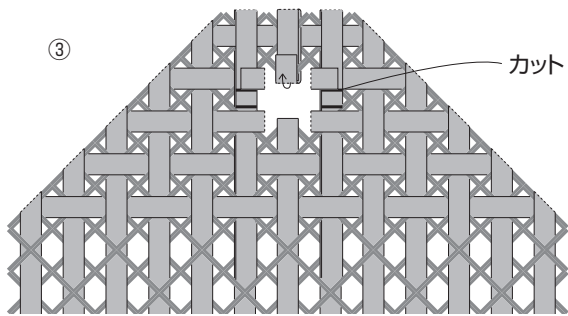

下端は切りっぱなしにし、上端は折り返してボンドで止める。
中央テープの両脇の縦に通っているテープを印の位置でカットする。

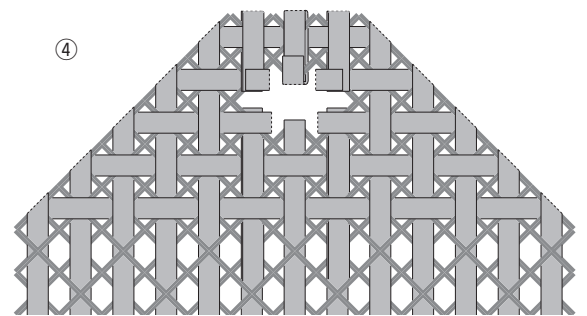

端の処理が出来た。留め具をとりつける。

3 ネットを組み立て、テープを通します

下図のようにネットを組み立て、底ヨコに通したテープの両端をマチに通します。
テープの始末はタテと同様に、内側に通してカットします。
次に側面ヨコに通します。



A: マチの中心に通すテープ
B: 側面ヨコに通すテープ

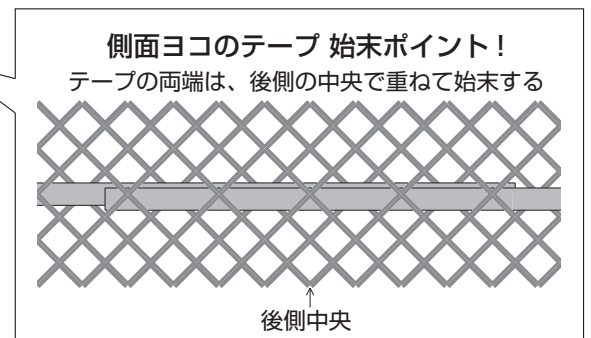

※ マチ1マスを重ねて
◆ の位置と
● の3か所で仮止め
(反対側も同様に止める)

余ったネットで作れる
ネット固定パーツをご紹介します!



4 縁編みを編みます

- ①段め: エコアンダリヤ(1本どり・かぎ針5/0号)でネットのみを拾い、細編み・鎖編みを交互に1段編みます。
- ②段め: ①段めの細編みの足を束に拾って引き抜き編みをして最後はチェーンつなぎをします。

※留め具付け位置のテープ処理(6-3)をした後、金具を取り付ける。

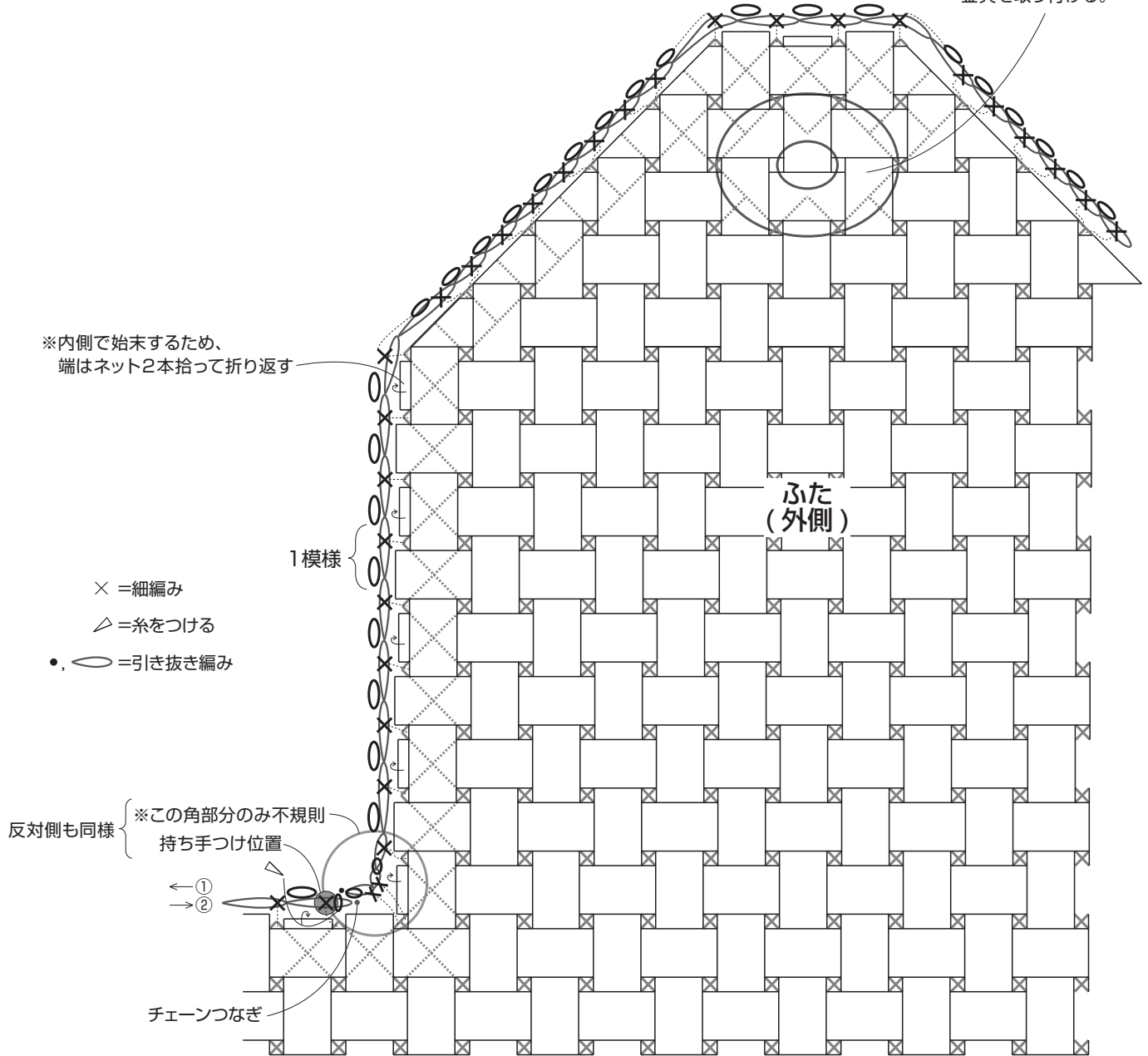

チェーンつなぎ

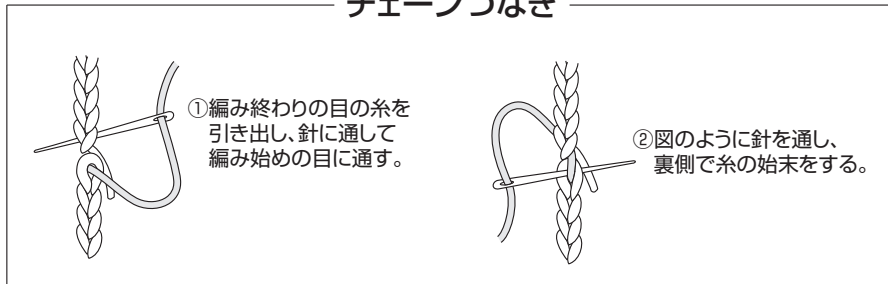

5 持ち手を編み、本体にとじつけて仕上げます。

持ち手をえびコード編みで指定の長さまで編みます。
 本体の指定位置に持ち手と留め具(2つ)をつけて仕上げます。

持ち手(1本)
 (えびコード編み)かぎ針8/0号
 エコアンダリヤ1本どり

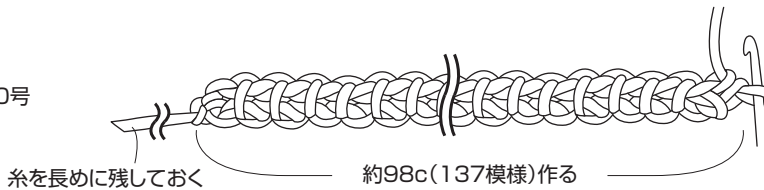

えびコード編み

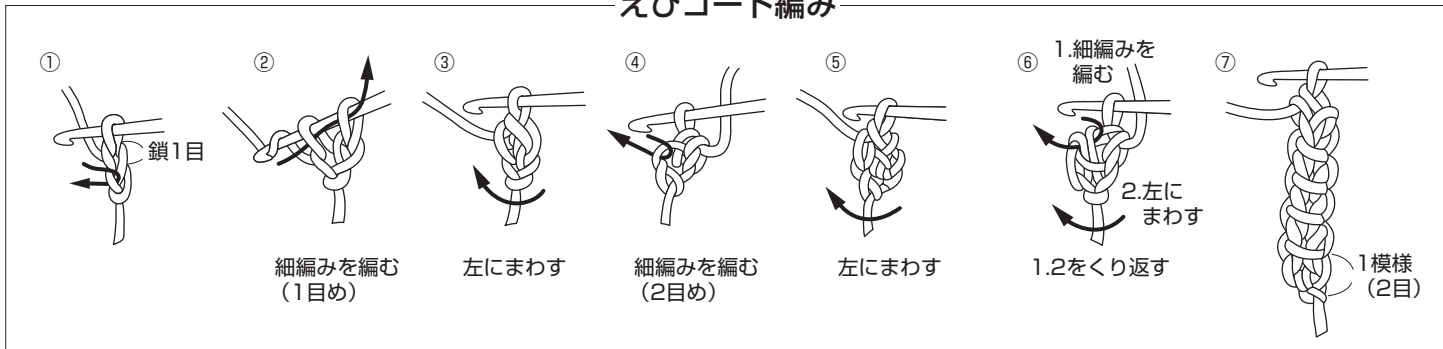

でき上がり図

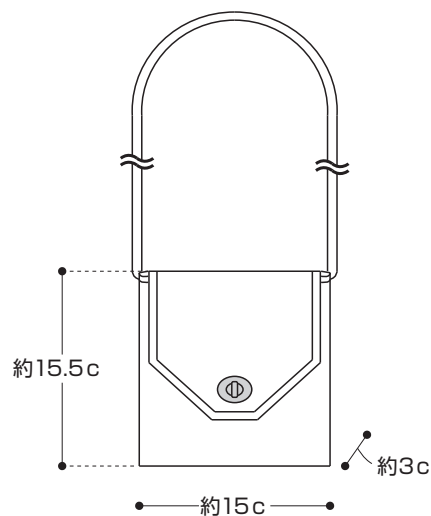

〈テープ手芸の基礎〉

ロマーレに表裏はありません。ネットを2~3回拾ったら、テープをまっすぐ引きます。無理に引くとネットが切れる場合があります。
 ※ロマーレは進行方向以外に引くとシワがよったり、折目がつく場合がありますので、テープを通した向きにまっすぐ引きましょう。

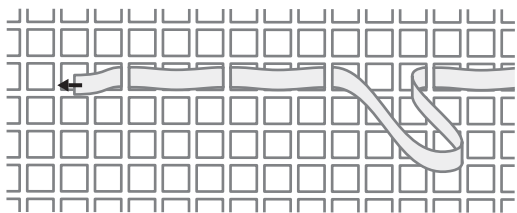

※図はあみあみファインネットで通しています。

通し終わりは、5cm程度重ねて通し
 ボンドを少量つけ、根元でテープをカットします。
 ※ボンドをつけすぎないように注意してください。
 ※少量のテープを残して通しはじめた場合も同様に始末します。

ボンドがつけにくいときは...

ボンドから直接つけにくい時は
 紙などに少量出してつまようじ等
 先の細いものでつけましょう。

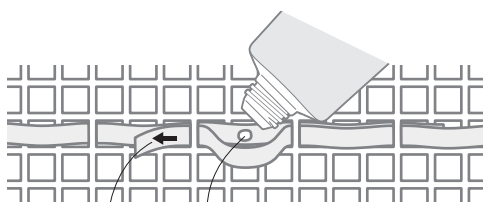

②テープを引く ①ボンドをつける

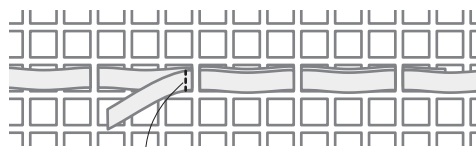

③カットする